

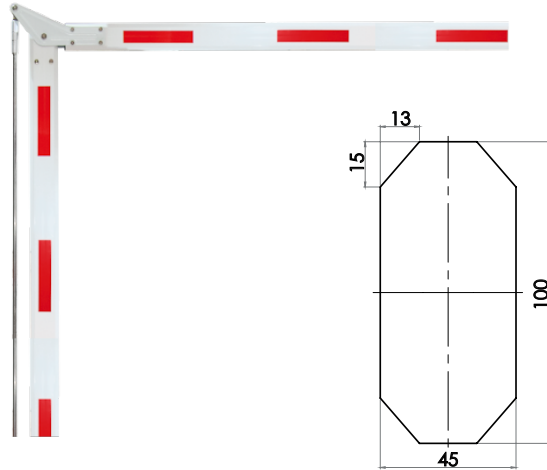

YK-BAR2(90)

90°-ban tört sorompó kar (3m/5m)

Kép



Leírás

90°-ban tört porfestett alumínium sorompó kar. Kapható 3 és 5 m-es hosszúságban. Kompatibilis a cégünk által forgalmazott BXB-S18-as sorompó szériával. A felszereléshez szükséges testre szerelhető konzol (BXB|FOLD.KIT) és az ellensúlyozó rugók nem részei a sorompókaroknak.

Karok méretei

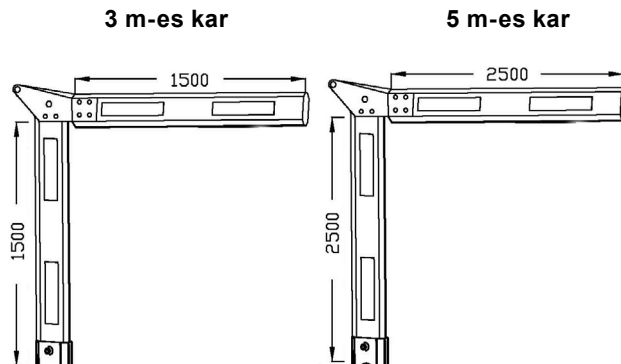

Tulajdonságok

- Kivitel: Szinterezett
- Anyag: Alumínium
- Szín: Fehér-piros
- Méret: 3 m / 5 m
- Szereléshez szükséges konzol: BXB|FOLD.KIT
- Kompatibilis sorompó: **BXB-S18CB01H**
- Kompatibilis tartó bak: YK-BAR-SB

Kar részei

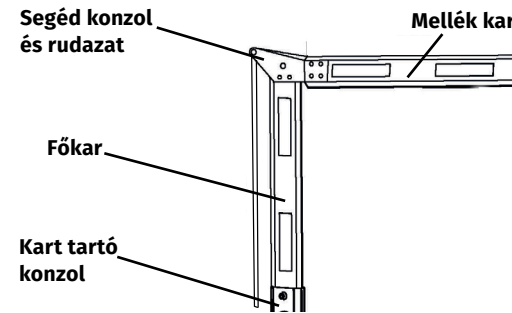

Kar beállítása (S18-as széria esetében)

- 1) Karok felszerelése nélkül az első bekapcsolás után hagyja végigmenni a sorompón az öntanuló folyamatot. Ekkor a sorompó **kart tartó konzol** beáll vízszintes pozícióba.
- 2) **Helyezze be a rugókat** a megfelelő pozícióba. Ehhez a kart tartó konzol mozgatására lesz szükség, amihez a **weboldalon - az adott sorompó letöltései között - minden lépést megtalál.** A mozgatásához használhatja a motor alatti hajtókart, vagy nyitás utáni tápelvételt. A rugók behelyezése után azokat minimálisan feszítse meg, majd a **kart tartó konzolt állítsa ismét vízszintes pozícióba.**
- 3) A **BXB|FOLD.KIT** rögzítéséhez a sorompó testen préselt jelöléseket talál, amit ki kell fúrni.



4) A mellékelt ábra alapján rögzítse a **főkart** a csomagban található csavarok segítségével, majd a **segédkonzolon található rudazatot** rögzítse a **BXB|FOLD.KIT** nevű konzolhoz.

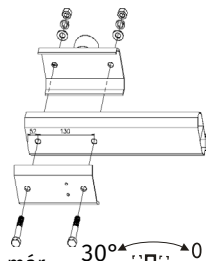

5) Miután a kart felszerelte a sorompóra, a rugók feszességét állítsa be a korábban már említett, a weboldalon található útmutató segítségével. Ezek után elkezdheti a főkar beállítását vízszintes pozícióba.

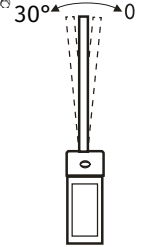

6) Amennyiben finomhangolásra van szüksége a kart tartó konzol végállásának tekintetében, akkor a kar pozícióját a vezérlő elektronikán keresztül akár fokként is állíthatja. Az alábbi beállítási útmutató segít a menüpontokon való eligazodásban. Bővebb információkért a programozó menüről nézze meg a sorompó adatlapját.

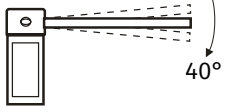

Jelölés	Leírás	Választási lehetőségek
3. Paraméter beállítások	1. Sorompókar végállása °-ban kifejezve	60-90° (alapértelmezett 90°)
	2. A kar végpozíciójának vízszintes beállítása	00-40 az érték °-ban kifejezve
	3. A kar végpozíciójának függőleges beállítása	00-30 az érték °-ban kifejezve
4. Kar hosszának kiválasztása (Boom selection)		Kar hossz: L=3m
		Kar hossz: L=3.5m
		Kar hossz: L=4.5m
		Kar hossz: 5m ≤ L ≤ 6m
		Kar hossz: 6m < L (nagy méretű egyenes, illetve alsó/alsó-felső rácsos karok esetében)

7) A **segédkonzol rudazatának** csavarásával a BXB|FOLD.KIT és a **mellék kar** távolsága állítható. Ennek segítségével a mellék kar lelogását lehet csökkenteni, vagyis közvetve a vízszintes állítható. A megfelelő távolság beállítása után a rúd végén lévő kontraanyákat ne felejtse elé meghúzni.

8) A BXB|FOLD.KIT-ben az ovális furat és a pozicionáló csavarok segítségével a **segédkonzol rudazat** végpozíciójának a finom állítása lehetséges.



C.: 1102 Budapest Hölgy utca 50/b
T.: +36 1 406 98 08
W.: www.yli.hu

YK-BAR2
90°-ban tört sorompó kar (3m/5m)
ADATLAP